

# Mx350i-eP

## Mantiene el mundo en movimiento

El etiquetado de palés es la piedra angular de la optimización de la logística. Mejora la eficiencia, la precisión y la confianza en toda la cadena de suministro. Con el sistema **Mx350i-eP**, las organizaciones pueden garantizar la continuidad de las operaciones y sacar el máximo provecho de su actividad logística. La instalación de una solución de etiquetado de palés más inteligente, segura y compacta en tu fábrica o almacén es sinónimo de éxito empresarial.

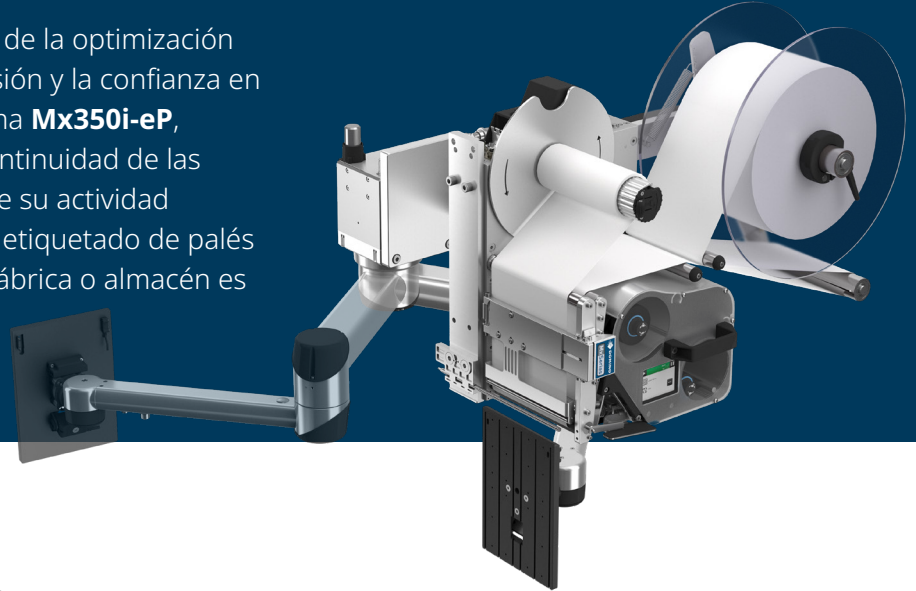

### Eficiencia desde el diseño

- ◆ Gracias a su eficiencia energética, uso reducido de aire y tamaño compacto, el sistema **Mx350i-eP** se integra a la perfección en las líneas de producción para ayudarte a cumplir tus objetivos de sostenibilidad y realizar tus operaciones con rapidez y eficacia.
- ◆ La conectividad avanzada del **Mx350i-eP** garantiza su integración total en los sistemas ERP, WMS y MES, optimiza el flujo de datos y aumenta la eficiencia de la cadena de suministro.



### Seguridad desde el diseño

- ◆ El sistema **Mx350i-eP** se ha diseñado para ofrecer seguridad, al ser una solución fácil de usar que garantiza un acceso seguro y sencillo a las operaciones diarias.
- ◆ La etiquetadora de palés cuenta con funciones integradas, como la detección de colisiones del brazo y un diseño que elimina los riesgos de lesiones, y cumple todas las normativas relativas a su instalación sin ninguna protección circundante.

### Flexibilidad desde el diseño

- ◆ El sistema incorpora cuatro patrones de etiquetado que se pueden combinar en diversas configuraciones y utiliza un brazo eléctrico flexible que lo dota de gran versatilidad.
- ◆ El sistema **Mx350i-eP** ofrece una adaptabilidad excepcional que le permite aplicar entre una y cuatro etiquetas en palés completos o medios palés. También admite el etiquetado de palés incompletos, al contar con una unidad controlada y cómoda de recogida manual de etiquetas.

[www.domino-spain.com](http://www.domino-spain.com)



# Una solución completa para todas las necesidades de etiquetado



Nuestros servicios están diseñados para proporcionarte información sobre el funcionamiento de tus equipos, lo que permite reducir el tiempo de inactividad y maximizar la eficiencia de la producción.

## Soporte operativo

Nuestros paquetes de garantía ampliada te permitirán contar con un servicio de asistencia de excelente calidad por parte de nuestros ingenieros, tanto en tu propia planta como a distancia mediante realidad aumentada. **SafeGuard** ayuda a garantizar que podamos estar a tu lado cuando más nos necesites.

## Verificación de códigos

Una vez que la etiqueta se aplica al palé, la cámara integrada escanea y verifica automáticamente la legibilidad del código de barras 1D o 2D. Así se garantiza que cada palé que sale de fábrica posea una etiqueta correcta que se vea con claridad.

## Gestión centralizada del etiquetado

**Domino Automation** se integra fácilmente en el proceso de fabricación y en los sistemas ERP/MES. Realiza cambios automáticos de manera segura y sencilla, lo que ayuda a reducir los residuos y fomentar las iniciativas de sostenibilidad al tiempo que se aumentan la productividad y la eficiencia.

## Producción inteligente

Recibe información operativa conectando la impresora a **Domino Cloud**. Obtén paneles de análisis de la producción y recibe alertas de errores del sistema. **Domino Cloud** te proporciona la información que necesitas para gestionar tus operaciones de forma más eficiente.

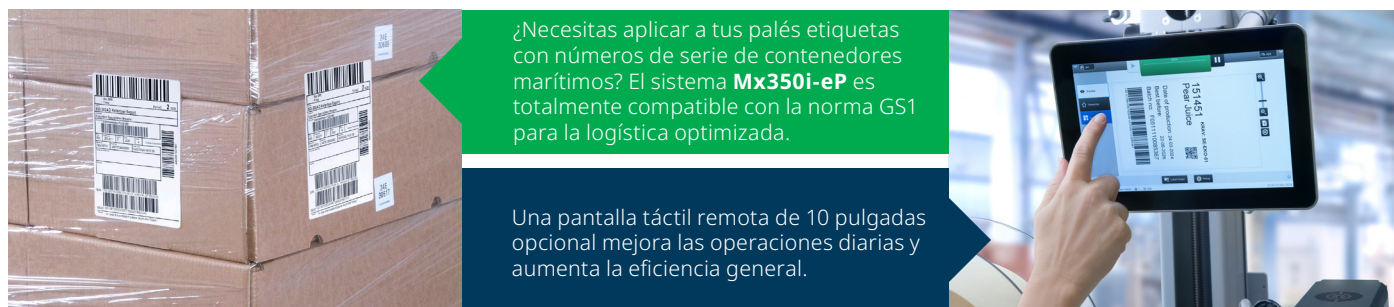

¿Necesitas aplicar a tus palés etiquetas con números de serie de contenedores marítimos? El sistema **Mx350i-eP** es totalmente compatible con la norma GS1 para la logística optimizada.

Una pantalla táctil remota de 10 pulgadas opcional mejora las operaciones diarias y aumenta la eficiencia general.

## Especificaciones técnicas del Mx350i-eP

Modelo	Mx350i-eP6
Ancho de impresión	162 mm
Tecnología de impresión	Transferencia térmica/térmica directa
Resolución de impresión	12 puntos/mm (300 dpi)
Variantes de impresoras	Mano izquierda o mano derecha
Velocidad máxima de impresión	250 mm/s
Velocidad máxima recomendada de ciclo	10 etiquetas por minuto
Longitud máxima de recorrido	600 mm
Movimiento del producto	Fijo
Método de aplicación	Pistón mediante brazo eléctrico flexible
Posición de la etiqueta	4 (8) patrones diferentes de aplicación admitidos 
Anchura de etiqueta recomendada	25-150 mm
Longitud de etiqueta recomendada	15-210 mm
Longitud de rollo de etiquetas y de ribbon	Hasta 600 m
Tensión de entrada	90-250 V CA 50/60 Hz
Comunicaciones	4 x Ethernet, TCP/IP, 2 x USB-A, 1 x USB-B
E/S (configurable)	12 entradas y 12 salidas
TouchPanel 6 (IU opcional)	Pantalla táctil de 10,1 pulgadas Compatible con varios idiomas ✓

### Dimensiones

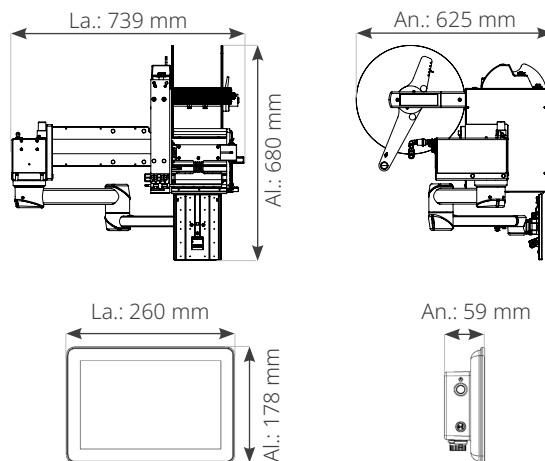

## HABLE CON UN EXPERTO

- +34 91 654 21 41
- comercial@domino-spain.com
- www.domino-spain.com

CONTACTO