

Mx350i-DW

Sistema de etiquetado compacto, rentable y sin aire

La solución de etiquetado más pequeña de la gama de la **Serie Mx**, la **Mx350i-DW**, ofrece un sistema de deslizamiento directo para atender requisitos sencillos de etiquetado. Proporciona un etiquetado rápido y preciso en empaques o productos móviles sin necesidad de aire comprimido. Es un modelo rentable, aunque, en general, mantiene el diseño limpio y la flexibilidad que caracteriza al resto de la gama de sistemas de impresión y aplicación de etiquetas de Domino.



Fácil de integrar

- ◆ Las opciones de conectividad avanzada permiten la integración sencilla en los sistemas ERP, WMS y MES en la fábrica para ofrecer un funcionamiento fluido y una mayor productividad.
- ◆ La solución de impresión y aplicación de etiquetas **Mx350i-DW** tiene uno de los diseños más flexibles y optimizados del mercado y está disponible en versión de mano derecha e izquierda para una integración perfecta en las líneas de producción.



Facilidad de uso

- ◆ El sistema **Mx350i-DW** se ha diseñado para que sea fácil de usar con una interfaz de usuario integrada y una pantalla táctil remota de 10" opcional que garantizan el funcionamiento sencillo.
- ◆ Su diseño robusto y sus ingeniosas funciones minimizan el tiempo necesario para el cambio de medios y el mantenimiento con el fin de maximizar el tiempo de producción.

Fácil de adaptar

- ◆ La solución **Mx350i-DW** se ha creado para durar, por lo que promete una vida útil prolongada, al tiempo que su adaptabilidad garantiza que atienda las necesidades de etiquetado en evolución sin tener que realizar inversiones costosas.
- ◆ El sistema es altamente configurable y ofrece una multitud de opciones que permiten perfeccionar y simplificar los procesos de etiquetado.

www.domino-mexico.com.mx



Una solución completa para todas las necesidades de etiquetado



Nuestros servicios están diseñados para proporcionarte información sobre el funcionamiento de los equipos, lo que permite reducir el tiempo de inactividad y maximizar la eficiencia de la producción.

Soporte operativo

Nuestros paquetes de garantía extendida te permiten contar con un servicio de asistencia de excelente calidad por parte de nuestros ingenieros, tanto en tu propia planta como a distancia mediante realidad aumentada. **SafeGuard** ayuda a garantizar que podamos estar a tu lado cuando más nos necesites.

Inspección automática de códigos

Asegúrate de que cada código que sale de tu fábrica esté presente y sea correcto, para que los operadores puedan ganar tiempo. Con la **serie R**, la gama de sistemas de control de visión de Domino, puedes automatizar la inspección de códigos para validar la presencia del código, su ubicación y su legibilidad.

Gestión centralizada del etiquetado

Domino Automation se integra fácilmente en el proceso de fabricación y en los sistemas ERP/MES. Realiza cambios automáticos de manera segura y sencilla, lo que ayuda a reducir los residuos y fomentar las iniciativas de sostenibilidad al tiempo que se aumentan la productividad y la eficiencia.

Producción inteligente

Recibe información operativa conectando la impresora a **Domino Cloud**. Obtén paneles de análisis de producción y recibe alertas de errores del sistema. **Domino Cloud** proporciona la información que necesitas para ejecutar tus operaciones de forma más eficiente.



Especificaciones técnicas del sistema **Mx350i-DW**

Modelo	Mx350i-DW4	Mx350i-DW6
Ancho de impresión	108 mm (4 in)	162 mm (6 in)
Tecnología de impresión	Transferencia térmica/Térmica directa	
Resolución de impresión	12 puntos/mm (300 dpi)	
Variantes de impresión	Mano izquierda o mano derecha	
Velocidad máxima de impresión	400 mm/s	250 mm/s
Distancia al producto	0 mm	
Movimiento del producto	Móvil	
Método de aplicación	Deslizamiento directo	
Posición de etiquetas		
Ancho de etiqueta recomendada	25-110 mm	25-166 mm
Longitud de etiqueta recomendada	30-300 mm	
Longitud de etiqueta y rollo de cinta	Hasta 600 m	
Tensión de entrada	90-250VCA 50/60 Hz	
Comunicaciones	4x Ethernet, TCP/IP, 2x USB-A, 1x USB-B	
E/S (configurable)	12 entradas y 12 salidas	

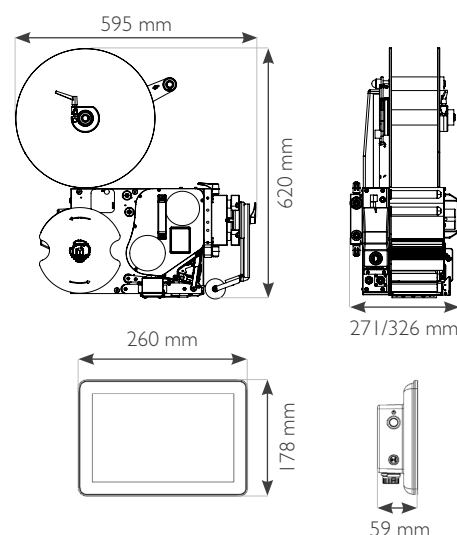

PONTE EN CONTACTO
CON NOSOTROS

HABLA CON UN EXPERTO

- +52 55 5576
- ventas@dominomx.com
- www.domino-mexico.com.mx