

# Mx350i-B

Un etiquetado que asombra

El modelo **Mx350i-B**, compacto y rentable, ofrece un etiquetado sin contacto de alto rendimiento en productos en movimiento y fijos. La solución **Mx350i-B**, con mismo aspecto y presentación, y los mismos beneficios que brinda toda la gama de la **serie Mx**, es ideal para aplicaciones de alta velocidad, productos con superficies irregulares o artículos frágiles y empaques que necesitan un etiquetado sin contacto.



## Fácil de integrar

- ◆ La solución de impresión y aplicación de etiquetas **Mx350i-B** tiene uno de los tamaños más compactos del mercado y está disponible en versión para mano derecha e izquierda, para poderse integrar sin esfuerzo en las líneas de producción existentes.
- ◆ Las opciones de conectividad avanzada permiten una integración sencilla en los sistemas ERP, WMS y MES de la fábrica.



## Facilidad de uso

- ◆ El sistema **Mx350i-B** se ha diseñado para que su uso sea muy sencillo, para lo que cuenta con una interfaz de usuario integrada y una pantalla táctil remota de 10 pulgadas opcional que facilitan el manejo.
- ◆ Su diseño duradero y sus funciones inteligentes reducen el tiempo necesario para el mantenimiento y el cambio de materiales, lo que le permite maximizar el tiempo productivo.

## Fácil de adaptar

- ◆ El modelo **Mx350i-B** es altamente configurable, con lo que se aumentan las opciones para optimizar y mejorar los procesos de etiquetado.
- ◆ El equipo se ha diseñado para ofrecer una larga duración y funcionamiento, mientras que su adaptabilidad le permite ajustarse a los cambios en los requisitos de etiquetado sin tener que realizar actualizaciones costosas.

[www.domino-mexico.com.mx](http://www.domino-mexico.com.mx)

Domino. Do more.



# Una solución completa para todas las necesidades de etiquetado



Nuestros servicios están diseñados para proporcionarte información sobre el funcionamiento de los equipos, lo que permite reducir el tiempo de inactividad y maximizar la eficiencia de la producción.

## Soporte operativo

Nuestros paquetes de garantía extendida te permiten contar con un servicio de asistencia de excelente calidad por parte de nuestros ingenieros, tanto en tu propia planta como a distancia mediante realidad aumentada.

**SafeGuard** ayuda a garantizar que podamos estar a tu lado cuando más nos necesites.

## Inspección automática de códigos

Asegúrate de que cada código que sale de tu fábrica esté presente y sea correcto, para que los operadores puedan ganar tiempo. Con la **serie R**, la gama de sistemas de control de visión de Domino, puedes automatizar la inspección de códigos para validar la presencia del código, su ubicación y su legibilidad.

## Gestión centralizada del etiquetado

**Domino Automation** se integra fácilmente en el proceso de fabricación y en los sistemas ERP/MES. Realiza cambios automáticos de manera segura y sencilla, lo que ayuda a reducir los residuos y fomentar las iniciativas de sostenibilidad al tiempo que se aumentan la productividad y la eficiencia.

## Producción inteligente

Recibe información operativa conectando la impresora a **Domino Cloud**. Obtén paneles de análisis de producción y recibe alertas de errores del sistema. **Domino Cloud** proporciona la información que necesitas para ejecutar tus operaciones de forma más eficiente.



La pantalla táctil integrada, que presenta la información en varios idiomas, brinda un acceso sencillo a los ajustes más utilizados.

Una serie de opciones extendidas presenta la posibilidad de aumentar la velocidad en las aplicaciones de etiquetado de lotes.



## Especificaciones técnicas del sistema **Mx350i-B**

Modelo	Mx350i-B4	Mx350i-B6
Ancho de impresión	108 mm (4 in)	162 mm (6 in)
Tecnología de impresión	Transferencia térmica/térmica directa	
Resolución de impresión	12 puntos/mm (300 dpi)	
Variantes de impresión	Mano izquierda o mano derecha	
Velocidad máxima de impresión	400 mm/s	250 mm/s
Distancia al producto	10-100 mm	
Movimiento del producto	Móvil o fijo	
Método de aplicación	Soplado (sin contacto)	
Posición de etiquetas		
Ancho de etiqueta recomendada	50-110 mm	50-150 mm
Longitud de etiqueta recomendada	30-100 mm	
Longitud de etiqueta y rollo de cinta	Hasta 600 m	
Tensión de entrada	90-250VCA 50/60 Hz	
Comunicaciones	4x Ethernet, TCP/IP, 2x USB-A, 1x USB-B	
E/S (configurable)	12 entradas y 12 salidas	

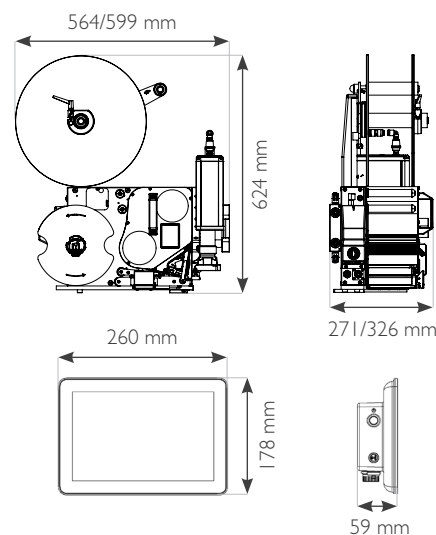

PONTE EN CONTACTO CON NOSOTROS

## HABLA CON UN EXPERTO

- +52 55 5576
- ventas@dominomx.com
- www.domino-mexico.com.mx