

# Vx350i

## 최적의 성능과 품질

Vx350i는 연성 포일, 필름, 라벨에 대형 고해상도 코드, 텍스트, 이미지를 인쇄할 수 있는 산업용 열전사 마킹 (TTO) 솔루션으로 다양한 연포장 분야에 적합합니다. 제약, 생명 과학, 식품 등 생산 처리량이 많은 라인과 상당한 양의 가변 데이터를 포함하는 복잡한 다이나믹 코드가 필요한 분야에 Vx350i가 확실한 선택이 되어 드립니다.



### 탁월한 성능

- ◆ Vx350i는 초당 최대 8.3프린트의 인쇄 속도로 현재와 미래의 생산 요구 사항을 충족하며 안정적인 고속 인쇄를 제공합니다.
- ◆ QR 및 데이터 매트릭스 코드를 포함한 선명하고 기계 판독이 가능한 2D 코드를 인쇄하여 공급망 추적성과 투명성을 개선하고 GS1 디지털 링크를 비롯한 업계 표준을 준수합니다.



### 산업용 견고성

- ◆ 라벨 부착기, 플로우 래퍼, VFFS 및 HFFS(수직형 및 수평형 필로우 포장기)를 포함한 모든 포장 기계에 원활하게 통합되도록 설계되었습니다.
- ◆ 장착이 쉬운 카세트는 열악한 환경을 위한 세척 카세트와 커넥터 보호 커버로 보완합니다.

### 고객 중심

- ◆ Direct-drive 마킹기는 스마트한 리본 절약 모드를 제공하여 인쇄당 리본 소비를 최대 60%까지 줄일 수 있습니다.
- ◆ 긴 길이의 리본 롤(최대 1200m)로 처리량을 늘리고 리본 교체로 인한 공장 가동 중단 시간을 최소화됩니다.

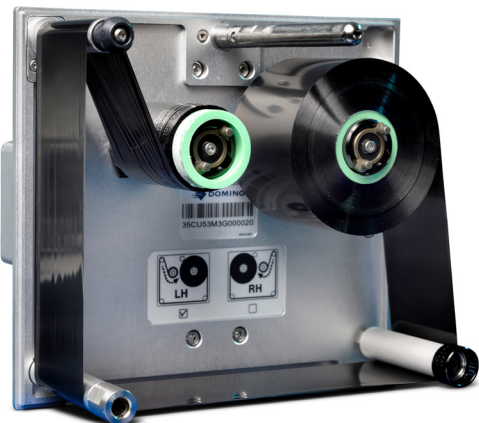

[www.dominokorea.com](http://www.dominokorea.com)

Domino. Do more.



# 완벽한 솔루션



도미노 서비스는 운영에 대한 인사이트를 제공해 가동 중단 시간을 줄이고 생산 효율을 극대화할 수 있습니다.

## 스마트 생산

마킹기를 **Domino Cloud**에 연결하여 운영에 유용한 인사이트를 얻을 수 있습니다. 생산 분석 대시 보드를 통해 시스템 오류 경고를 수신합니다. **Domino Cloud**는 작업을 보다 효율적으로 실행하기 위한 정보를 제공합니다.

## 중앙 집중식 라벨 관리

**Domino Automation**은 제조 공정은 물론 ERP/MES 시스템에 쉽게 통합됩니다. 안전하고 간편하게 자동 전환하므로 폐기물을 줄이고 지속 가능성 이니셔티브를 추진하는 동시에 생산성과 효율성을 높일 수 있습니다.

## 자동 마킹 코드 검사

공장에서 출고되는 모든 제품의 코드 마킹 유무 및 가독성을 보장하므로 작업 인력의 활용도를 높일 수 있습니다. 도미노의 마킹 검사 비전 시스템 **R-Series**를 사용하면 코드 검사를 자동화하여 마킹 유무, 위치 및 가독성을 검증할 수 있습니다.

## 운영 지원

도미노의 **SafeGuard** 연장 보증 패키지는 엔지니어의 고품질 현장 지원과 증강 현실 기반 원격 지원을 제공합니다. **SafeGuard**로 고객이 가장 필요로 할 때 즉각적인 지원을 제공할 수 있습니다.



더 많은 연결 옵션과 간편한 통합을 찾고 계신가요? 활용도 높은 인터페이스 박스로 **Vx350i**를 구성해 보십시오.

열악한 환경에서 운영하시나요? IP55 등급을 위해 세척 키트와 함께 **Vx350i**를 구성할 수 있습니다.



## 기술 사양 Vx350i

마킹기	간헐적 모드(IM)	연속 모드(CM)
인쇄 모드	✓	✓
해상도	300dpi	
방향	좌측 및 우측	
마킹 속도	최대 600mm/초	10~750mm/초(기본형) 10~1,200mm/초(enhanced pack)
최대 반복 속도	6프린트/초(기본형) 8.3프린트/초(enhanced pack)	
인쇄 면적	53x75mm	53x500mm(기본형) 53x700mm(enhanced pack)
프린트헤드 폭	53mm	
인쇄 시작 영역에서 뒷면 커버까지 거리	113.3mm(케이블 라우팅 공간 포함 시 117mm)	
리본 길이	최대 1,200m(AR)	
리본 폭	34mm 및 55mm	
마킹기 커넥터	2 USB, 1RJ45, 1 GPIO, 1 엔코더	
인터페이스 박스 커넥터	2 USB, 1 RJ45, 2 GPIO, 1 엔코더, 2 I/O 포트, 1 마킹기 연결	
지원하는 코드 형식	EAN, GS1, UCC, QR 코드, 데이터 매트릭스, Han Xin, ITF, Code128, 텍스트, 그래픽, 1D, 2D 코드 등	
마킹기 무게	9.1kg	
카세트 무게(리본 제외)	1.7kg	
안전 전기식	✓ 압축 공기 불필요	
전기 공급	프린터 독립형: 48V, 6.3A, 300W 인터페이스 박스를 포함한 마킹기: 100~240VAC, 50/60Hz	
작동 온도/습도	5~40°C(41~104°F)/10%~90% RH	
IP등급	세척 커버 설치 시 IP55(비작동)	
리본 절약 모드	이코노미 모드, 수축 모드, 컬럼 모드	이코노미 모드, 수축 모드, 컬럼 모드, 중간 정지 인쇄 모드
프로토콜(OEM 통합)	Dynamark	
태블릿 연결	Wi-Fi 동글 사용	
PC 연결	이더넷 케이블 사용	
TouchPanel6(옵션UI)	10.1" 터치스크린 다국어 지원 ✓	
장착 브래킷(옵션)	니즈에 맞는 다양한 마운팅 브래킷 제공	

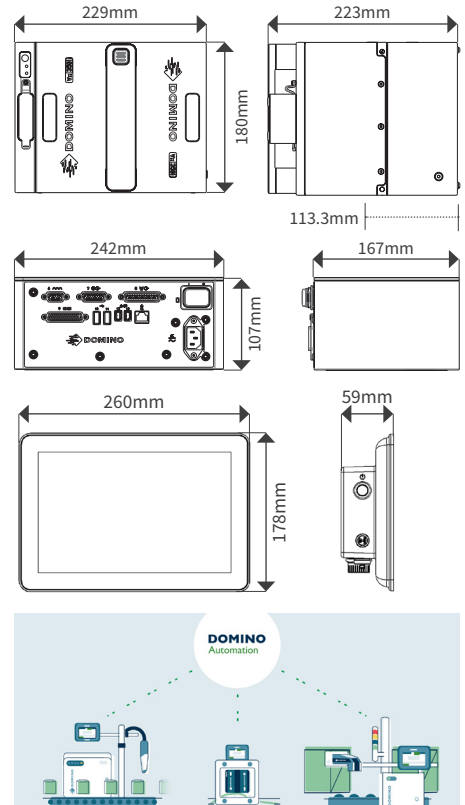

문의하기

## 전문가와 상담하세요.

- ☎ 02-797-1811
- ✉ [domino@dominokorea.com](mailto:domino@dominokorea.com)
- 🌐 [www.dominokorea.com](http://www.dominokorea.com)