

DPX3300 – Laserabsaugung

Unabhängig davon, ob Sie ein CO₂-, Faser- oder UV-Lasersystem für die Codieranforderungen in Ihrer Produktion verwenden, ist die Installation einer Rauchabsaugung für die Aufrechterhaltung optimaler Betriebsbedingungen unerlässlich.

Die **DPX3300** Laserabsaugung wurde entwickelt, um Rauch und Staubpartikel effektiv aus dem Laserkennzeichnungsprozess zu filtern und so einen staubfreien Arbeitsbereich und eine gleichbleibend hohe Codequalität zu gewährleisten – für die Maximierung der Betriebszeit bei einer Vielzahl von Laseranwendungen.

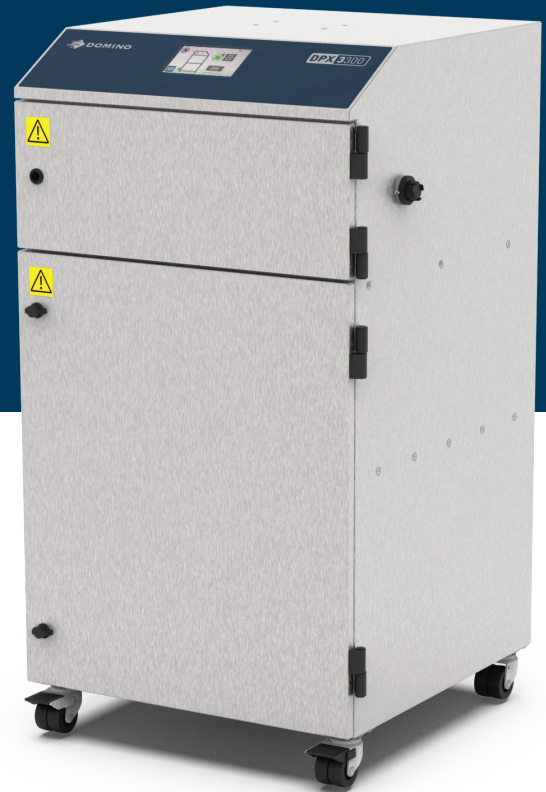

Sauberhalten des Lasercodierbereichs, um eine hohe Codequalität zu gewährleisten

Der Einsatz einer **DPX3300** Laserabsaugung in Ihrer Produktionslinie trägt dazu bei, die Leistung Ihres Domino-Lasersystems sowie die Gesamtanlageneffektivität (OEE) zu verbessern:

- ◆ Für das menschliche Auge unsichtbare Verunreinigungen werden aus der Produktionsumgebung herausgefiltert.
- ◆ Ihre Anlagen werden geschützt – für eine längere Nutzungsdauer und eine zuverlässigere Leistung.
- ◆ Die **DPX3300** Rauchabsaugung hält die Laserlinse sauber und hilft dabei, während des gesamten Produktionsprozesses eine hohe Codequalität zu gewährleisten.



DPX3300 – die Laserabsaugung Ihrer Wahl

- ◆ Einfache Steuerung über die intuitive Touchscreen-Oberfläche.
- ◆ Leicht zu bedienendes, intelligentes Betriebssystem mit Statusinformationen auf einen Blick.
- ◆ Überwacht die Leistung der einzelnen Filter unabhängig voneinander und erkennt, wann welcher Filter ausgetauscht werden muss.
- ◆ Maximiert die Betriebszeit durch schnelle Diagnose und Vorwarnungen, wenn Maßnahmen erforderlich sind.
- ◆ Bietet die Möglichkeit zur Datenkommunikation (USB).
- ◆ Einzigartiges Doppelfiltersystem für maximale Filtrationskapazität und verlängerte Filterlebensdauer.
- ◆ Schutz vor rauen Umgebungsbedingungen für den Einsatz in staubigen, klebrigen oder öligen Umgebungen.

www.domino-deutschland.de

Premium-Filtersystem

Das **DPX3300** Filtersystem ist für zuverlässige Leistung und hohe Betriebszeiten ausgelegt. Die ständige Überwachung von Temperatur, Druck und korrekter Installation stellt sicher, dass Sie auf Probleme aufmerksam gemacht werden, bevor diese zu Ausfallzeiten führen.

Der patentierte, langlebige Vorfilter verlängert die Lebensdauer des Hauptfilters.

Der Druck des Hauptfilters (HEPA) wird kontinuierlich überwacht, um den sicheren Betrieb und die Partikelfilterung zu gewährleisten.



Intelligenter Betrieb

Die einfach zu bedienende Benutzeroberfläche liefert Informationen über den Systemstatus in Echtzeit.

- ◆ Selbstüberwachung und -diagnose von Filterstatus, Luftstrom, Temperatur und Motor ermöglichen es dem System, Sie auf Probleme aufmerksam zu machen, bevor diese zu Ausfallzeiten führen.
- ◆ Mit dem Service **SafeSupply** von Domino profitieren Sie von einer bequemen Bestellung von Verbrauchsmaterialien zu Festpreisen.
- ◆ Die **SafeGuard**-Serviceverträge bieten eine verlängerte Garantie sowie einen qualifizierten Vor-Ort-Support und AR-fähige Fernbetreuung durch unsere Techniker.

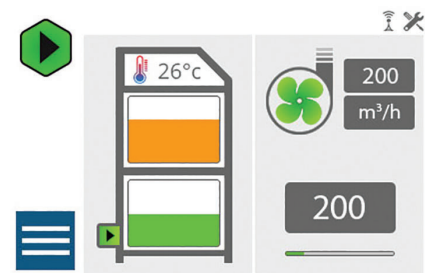

Technische Daten DPX3300

Luftstrom (maximal)	370 m³/h
Stromversorgung	Mehrfachspannung 100-230V +/- 10 % einphasig
Schlauch	Verschiedene Schläuche für verschiedene Anwendungsanforderungen erhältlich
Geräuschpegel	< 65 dBA bei 150 m³/h ohne Schlauch
Konnektivität	Download/Upload über USB
Betriebstemperatur	5 - 45°C
Luftfeuchtigkeit	max. 80 % bei 31°C max. 50 % bei 40°C
Produktionsraten	Bis zu 30.000 Codes/Stunde
Zertifizierung	CE, REACH & RoHS (inklusive China), UKCA, UL, CB (indisch, chinesisch)
Gehäuse und Steuerung	
Gehäuseabmessungen	H 995 mm, W 554,6 mm, D 612 mm
Gehäusegewicht	49,6 kg ohne Filter; 75 kg inklusive Filter
Gehäusekonstruktion	Edelstahl
Schutzart	IP56
Überwachungssysteme	Filter: Druck- und Verstopfungsgrad jedes Filters werden unabhängig überwacht Temperatur: Erkennung und Verhinderung von thermischen Ereignissen
Grafische Benutzeroberfläche (GUI)	Einfach zu bedienendes Touch-Display mit international anerkannten Symbolen; Systemstatus und Warnmeldungen auf einen Blick
Filter	
Vorfilter	F8-Tiefenfalten-Kastenfilter
Hauptfilter	Standard- und Reinraum-HEPA- + Kohle-Filter

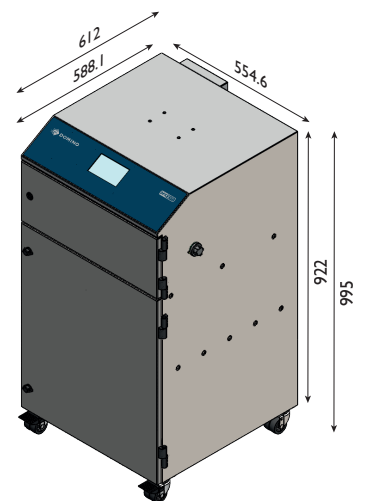

SPRECHEN SIE MIT EINEM EXPERTEN

Kontaktdaten: verkauf@domino-deutschland.de

Telefon: +49 6134 250 405

Website: www.domino-deutschland.de