

Mx351i-eC

Über die Grenzen hinaus - Effizienz trifft Innovation

Mit dem **Mx351i-eC** haben wir einen neuen Maßstab für Etikettiersysteme gesetzt, die speziell für die nahtlose Integration in Verpackungslinien, z. B. in der Life-Sciences- und Lebensmittelindustrie, entwickelt wurden. Mithilfe eines elektrischen Arms etikettiert dieses kompakte und vielseitige System effizient mehrere Seiten einer Verpackung und kann sogar um Ecken herum etikettieren. Dabei wird der Energieverbrauch erheblich gesenkt und der Bedarf an Druckluft reduziert - und das alles mit dem zusätzlichen Vorteil fortschrittlicher Konnektivitätsoptionen.



Einfach zu integrieren

- ◆ Mit einem um 80 % reduzierten Energieverbrauch und einem um 90 % reduzierten Luftverbrauch im Vergleich zu durchschnittlichen Systemen, lässt sich der kompakte **Mx351i-eC** nahtlos in jede Verpackungslinie integrieren.
- ◆ Die fortschrittlichen Konnektivitätsoptionen des **Mx351i-eC** erleichtern die nahtlose Integration in ERP-, WMS- und MES-Systeme in Ihrer Produktion und gewährleisten einen optimierten Datenfluss und eine verbesserte betriebliche Effizienz.



Einfach zu bedienen

- ◆ Der **Mx351i-eC** ist auf Benutzerfreundlichkeit ausgelegt und verfügt über eine integrierte Benutzeroberfläche und einen optionalen 10-Zoll-Touchscreen, der eine einfache Bedienung ermöglicht.
- ◆ Durch die Verbindung Ihres Etikettierers mit der **Domino Cloud** erhalten Sie Einblicke in Ihre Betriebsabläufe in Echtzeit. Sie können einfach auf Dashboards zur Produktionsanalyse zugreifen, erhalten Systemfehlerwarnungen und können Ihren Betrieb optimieren.

Einfach anzupassen

- ◆ Der **Mx351i-eC** ist äußerst anpassungsfähig und bietet Ihnen die Flexibilität, ein oder zwei Etiketten auf der Oberseite, Vorderseite, Rückseite oder Seite einer Verpackung aufzubringen. Er kann sogar um Ecken herum etikettieren und so sicherstellen, dass Ihre Verpackungen die genauen Spezifikationen erfüllen.
- ◆ Dank seinen innovativen Einstellungen und Optionen ist dieses System ideal für eine Vielzahl von Anwendungen geeignet, und ermöglicht Ihnen eine einfache Anpassung an unterschiedliche Etikettieranforderungen, wenn sich Ihre Produktionsanforderungen ändern.

www.domino-deutschland.de



Eine Komplettlösung für alle Etikettieranforderungen



Unsere Service-Leistungen sind darauf ausgelegt, die Verfügbarkeit Ihrer Kennzeichnungssysteme im Blick zu behalten, damit Sie Ausfallzeiten reduzieren und die Produktionseffizienz maximieren können.

Operative Unterstützung

Unsere **SafeGuard** Serviceverträge umfassen eine qualifizierte Vor-Ort-Unterstützung und AR-fähige Fernbetreuung durch unsere Techniker. **SafeGuard** stellt sicher, dass wir dann für Sie da sind, wenn Sie uns am meisten brauchen.

Automatische Code-Überprüfung

Stellen Sie sicher, dass jeder Code, der Ihr Werk verlässt, vorhanden und korrekt ist, und geben Sie dem Bediener so Zeit für wichtigere Aufgaben. Mit der **R-Serie**, dem Angebot an Vision-Control-Systemen von Domino, können Sie die Prüfung Ihrer Codes automatisieren und gewährleisten, dass alle Codes vorhanden, korrekt platziert und lesbar sind.

Automatisierung

Zentralisieren Sie Ihr Layout-Management: **Domino Automation** lässt sich problemlos in Ihren Fertigungsprozess sowie in Ihre ERP-/MES-Systeme integrieren. Es macht halb- oder vollautomatische Auftragswechsel sicher und einfach und hilft Ihnen, Ausschuss zu reduzieren, Nachhaltigkeitsinitiativen voranzutreiben und gleichzeitig die Produktivität und Effizienz zu steigern.

Smarte Produktion

Erhalten Sie betriebliche Einblicke, indem Sie Ihren Drucker mit der **Domino Cloud** verbinden. Nutzen Sie die Dashboards zur Produktionsanalyse und erhalten Sie Warnmeldungen bei Systemfehlern. Die **Domino Cloud** liefert Ihnen die erforderlichen Informationen, um Ihren Betrieb effizienter zu gestalten.

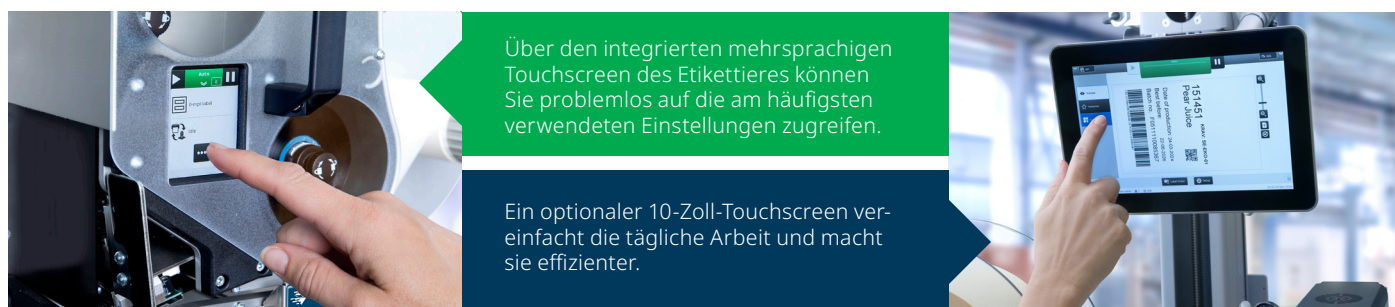

Über den integrierten mehrsprachigen Touchscreen des Etikettierers können Sie problemlos auf die am häufigsten verwendeten Einstellungen zugreifen.

Ein optionaler 10-Zoll-Touchscreen vereinfacht die tägliche Arbeit und macht sie effizienter.

Technische Daten Mx351i-eC

Modell	Mx351i-eC.D4
Druckbreite	108 mm (4 Zoll)
Drucktechnologie	Thermotransferdruck/Thermodirektdruck
Druckauflösung	12 Punkte/mm (300 dpi)
Druckervarianten	Links- oder rechtshändig
Max. Druckgeschwindigkeit	400 mm/s
Abstand zum Produkt	200 mm
Produktbewegung	Im Stillstand
Aufbringungsverfahren	Applikation mit elektrischem Arm
Mögliche Etikettenpositionen	
Empfohlene Etikettenbreite	25 - 110 mm
Empfohlene Etikettenlänge	50 - 254 mm
Etiketten- und Farbbandlänge	Bis zu 600 m
Eingangsspannung	90 - 250 VAC 50/60 Hz
Kommunikation	4 x Ethernet, TCP/IP, 2 x USB-A, 1 x USB-B
Ein-/Ausgänge (konfigurierbar)	12 Eingänge und 12 Ausgänge (potentialfrei)
TouchPanel 6 (optionale Benutzeroberfläche)	10,1-Zoll-Touchscreen Mehrsprachige Unterstützung ✓

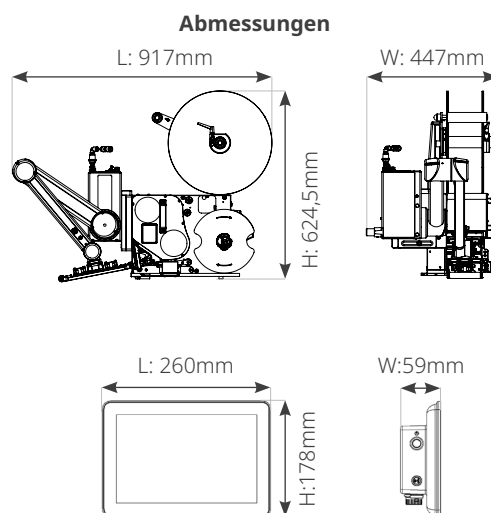

SPRECHEN SIE MIT EINEM EXPERTEN

+49 6134 250 405
verkauf@domino-deutschland.de
www.domino-deutschland.de

KONTAKTIEREN SIE UNS

