

Mx350i-B

Etikettendruck, der Sie begeistern wird

Der **Mx350i-B** ist eine leistungsfähige, kompakte und kosteneffiziente Lösung für die berührungslose Etikettierung sich bewegender oder stillstehender Produkte. Mit der gleichen vertrauten Optik und Bedienungsweise wie die gesamten Systeme der **Mx-Serie**, ist der **Mx350i-B** eine ideale Lösung für Hochgeschwindigkeitsanwendungen, für Produkte mit unebenen Oberflächen oder zerbrechliche Produkte und Verpackungen, die kontaktlos etikettiert werden müssen.



Einfache Integration

- ◆ Dank seiner kleinen Baugröße ist der **Mx350i-B** einer der kompaktesten Drucker auf dem Markt und bietet eine Etikettierlösung in links- oder rechtshändiger Ausführung, die sich problemlos in jede Produktionslinie integrieren lässt.
- ◆ Die fortschrittlichen Kommunikationsmöglichkeiten ermöglichen eine nahtlose Integration in Ihre ERP-, WMS- und MES-Systeme.



Einfache Bedienung

- ◆ Der **Mx350i-B** ist auf Benutzerfreundlichkeit ausgelegt und verfügt über eine integrierte Benutzeroberfläche und einen optionalen 10-Zoll-Touchscreen, der eine einfache Bedienung ermöglicht.
- ◆ Die robuste Bauweise und die intelligente Funktionalität senken den Zeitaufwand für Materialwechsel und Wartung auf ein Minimum, sodass Sie Ihre Produktionsverfügbarkeit maximieren können.

Einfache Anpassbarkeit

- ◆ Der **Mx350i-B** ist in hohem Maße konfigurierbar und bietet zahlreiche Optionen zur Verfeinerung und Vereinfachung Ihrer Etikettierprozesse.
- ◆ Um langfristig einen zuverlässigen Betrieb zu gewährleisten, stand bei der Entwicklung die Langlebigkeit im Vordergrund. Außerdem lassen sich diese vielseitigen Etikettierer ohne kostspielige Investitionen an sich ändernde Etikettieranforderungen anpassen.

www.domino-deutschland.de



Eine Komplettlösung für alle Etikettieranforderungen



Unsere Service-Leistungen sind darauf ausgelegt, die Verfügbarkeit Ihrer Kennzeichnungssysteme im Blick zu behalten, damit Sie Ausfallzeiten reduzieren und die Produktionseffizienz maximieren können.

Operative Unterstützung

Unsere erweiterten **SafeGuard**-Serviceverträge umfassen eine qualifizierte Vor-Ort-Unterstützung und AR-fähige Fernbetreuung durch unsere Techniker. **SafeGuard** stellt sicher, dass wir dann für Sie da sind, wenn Sie uns am meisten brauchen.

Automatische Code-Überprüfung

Stellen Sie sicher, dass jeder Code, der Ihr Werk verlässt, vorhanden und korrekt ist, und geben Sie dem Bediener so Zeit für wichtigere Aufgaben. Mit der **R-Serie**, dem Angebot an Vision-Control-Systemen von Domino, können Sie die Prüfung Ihrer Codes automatisieren und gewährleisten, dass alle Codes vorhanden, korrekt platziert und lesbar sind.

Steuerungssoftware

Zentralisieren Sie Ihr Layout-Management: **Domino Automation** lässt sich problemlos in Ihren Fertigungsprozess sowie in Ihre ERP/MES-Systeme integrieren. Es macht halb- oder vollautomatische Auftragswechsel sicher und einfach und hilft Ihnen, Ausschuss zu reduzieren, Nachhaltigkeitsinitiativen voranzutreiben und gleichzeitig die Produktivität und Effizienz zu steigern.

Smarte Produktion

Verbinden Sie Ihren Drucker mit der **Domino Cloud**, um den Betrieb stets im Blick zu behalten. Nutzen Sie die Dashboards zur Produktionsanalyse und erhalten Sie Warnmeldungen bei Systemfehlern. Die **Domino Cloud** liefert Ihnen die erforderlichen Informationen, um Ihren Betrieb effizienter zu gestalten.



Über den mehrsprachigen integrierten Touchscreen sind die am häufigsten benötigten Einstellungen leicht zugänglich.

Auch höhere Geschwindigkeiten für die Etikettierung größerer Stückzahlen werden durch eine Reihe von Erweiterungsoptionen ermöglicht.



Technische Daten **Mx350i-B**

Modell	Mx350i-B4	Mx350i-B6
Druckbreite	108 mm (4 Zoll)	162 mm (6 Zoll)
Drucktechnologie	Thermotransferdruck/Thermodirektdruck	
Druckauflösung	12 Punkte/mm (300 dpi)	
Druckervarianten	Links- oder rechtshändig	
Max. Druckgeschwindigkeit	400 mm/s	250 mm/s
Abstand zum Produkt	10–100 mm	
Produktbewegung	In der Bewegung oder im Stillstand	
Aufbringungsverfahren	Berührungslos (Stempel mit Anblasfunktion)	
Mögliche Etikettenpositionen		
Empfohlene Etikettenbreite	50–110 mm	50–150 mm
Empfohlene Etikettenlänge	30–100 mm	
Etiketten- und Farbbandlänge	Bis zu 600 m	
Eingangsspannung	90–250 VAC 50/60 Hz	
Kommunikation	4 x Ethernet, TCP/IP, 2 x USB-A, 1 x USB-B	
Ein-/Ausgänge (konfigurierbar)	12 Eingänge und 12 Ausgänge (potentialfrei)	

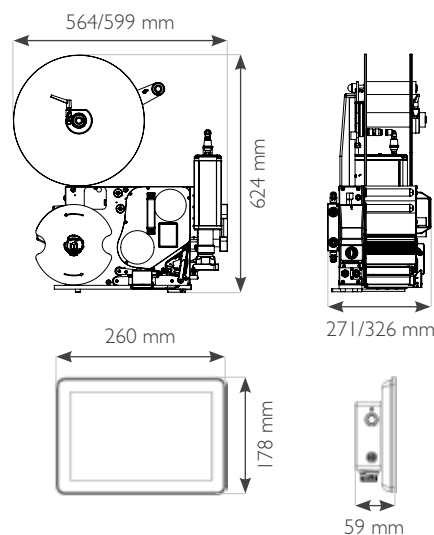

KONTAKTIEREN SIE UNS

SPRECHEN SIE MIT EINEM EXPERTEN

- +49 6134 250 405
- verkauf@domino-deutschland.de
- www.domino-deutschland.de