

Vx350i

Kompromisslose Leistung und Qualität

Der **Vx350i** ist eine Codierlösung für den industriellen Thermotransfer-Direktdruck (TTO), die flexible Folien und Etiketten mit großformatigen, hochauflösenden Codes, Texten und Bildern bedrucken kann und sich damit für eine Vielzahl von flexiblen Verpackungsanwendungen eignet. Der robuste **Vx350i** TTO-Drucker ist die offensichtliche Wahl in Branchen wie Life-Sciences und Lebensmittel, bei Produktionslinien mit hohem Durchsatz sowie Anwendungen, die komplexe dynamische Codes mit einer großen Menge variabler Daten erfordern.



Außergewöhnliche Leistung

- ◆ Mit Druckgeschwindigkeiten von bis zu 8,3 Drucken pro Sekunde erfüllt der **Vx350i** die aktuellen und zukünftigen Produktionsanforderungen und bietet zudem einen zuverlässigen Hochgeschwindigkeitsdruck.
- ◆ Er druckt klare, maschinenlesbare 2D-Codes, einschließlich QR- und Data-Matrix-Codes, zur Verbesserung der Rückverfolgbarkeit und Transparenz in der Lieferkette und zur Einhaltung von Industriestandards wie dem GS1 Digital Link.



Industrielle Robustheit

- ◆ Einfachste Integration in neue und bestehende Verpackungsmaschinen (vertikale & horizontale Schlauchbeutelmaschinen, Traysealer und Tiefziehverpackungsmaschinen) sowie Etikettierer aufgrund der Standard-Systemhöhe.
- ◆ Für raue Umgebungen wird die leicht einführbare Kassette durch eine Washdown-Kassette sowie eine Schutzabdeckung für die Anschlüsse ergänzt.



Kundenorientiert

- ◆ Der Drucker mit Direktantrieb bietet clevere Farbbandsparmodi, mit denen der Farbbandverbrauch um bis zu 60 % pro Druck gesenkt werden kann.
- ◆ Lange Farbbänder (bis zu 1200 m) sorgen für einen höheren Durchsatz sowie minimale Ausfallzeiten aufgrund von Farbbandwechseln.



Eine Komplettlösung



Unsere Service-Leistungen sind darauf ausgelegt, die Verfügbarkeit Ihrer Kennzeichnungssysteme im Blick zu behalten, damit Sie Ausfallzeiten reduzieren und die Produktionseffizienz maximieren können.

Smarte Produktion

Erhalten Sie betriebliche Einblicke, indem Sie Ihren Drucker mit der **Domino Cloud** verbinden. Nutzen Sie die Dashboards zur Produktionsanalyse und erhalten Sie Warnmeldungen bei Systemfehlern. Die **Domino Cloud** liefert Ihnen die erforderlichen Informationen, um Ihren Betrieb effizienter zu gestalten.

Steuerungssoftware

Zentralisieren Sie Ihr Layout-Management: Domino Automation lässt sich problemlos in Ihren Fertigungsprozess sowie in Ihre ERP-/MES-Systeme integrieren. Es macht halb- oder vollautomatische Auftragswechsel sicher und einfach und hilft Ihnen, Ausschuss zu reduzieren, Nachhaltigkeitsinitiativen voranzutreiben und gleichzeitig die Produktivität und Effizienz zu steigern.

Automatische Code-Überprüfung

Stellen Sie sicher, dass jeder Code, der Ihr Werk verlässt, vorhanden und korrekt ist, und verschaffen Sie Ihren Mitarbeitern Zeit für wichtigere Aufgaben. Mit der **R-Serie**, dem Angebot an Vision-Control-Systemen von Domino, können Sie die Prüfung Ihrer Codes automatisieren und gewährleisten, dass sie vorhanden, korrekt platziert und lesbar sind.

Operative Unterstützung

Unsere **SafeGuard** Serviceverträge umfassen eine qualifizierte Vor-Ort-Unterstützung und AR-fähige Fernbetreuung durch unsere Techniker. **SafeGuard** stellt sicher, dass wir dann für Sie da sind, wenn Sie uns am meisten brauchen.



Sie suchen nach mehr Anschlussmöglichkeiten und einfacher Integration? Konfigurieren Sie Ihren **Vx350i** mit einer gut ausgestatteten Interface-Box.

Sie arbeiten in rauen Umgebungen? Konfigurieren Sie Ihren **Vx350i** mit einem Reinigungskit, um den Schutzgrad IP55 zu erreichen.



Technische Daten Vx350i

Drucker	Intermittierender Modus (IM)	Kontinuierlicher Modus (CM)
Druckmodi	✓	✓
Druckauflösung	300 dpi	
Druckervarianten	Links- und rechtshändige Bedienung	
Druckgeschwindigkeit	Bis zu 600 mm/Sek.	10 bis 750 mm/Sek. (Standard) 10 bis 1200 mm/Sek. (Enhanced Pack)
Maximale Wiederholrate	6 Drucke/Sek. (Standard), 8,3 Drucke/Sek. (erweitertes Paket)	
Druckbereich	53 x 75 mm	53 x 500 mm (Standard) 53 x 750 mm (Enhanced Pack)
Druckkopfbreite	53 mm	
Abstand vom Startdruckbereich zur hinteren Abdeckung	113,3 mm (117 mm, wenn der Platz für die Kabelführung berücksichtigt wird)	
Farbbandlänge	Maximal 1200 m (AR)	
Farbbandbreite	34 mm und 55 mm	
Anschlüsse Drucker	2 USB, 1 GPIO, 1 Drehgeber	
Anschlüsse Interface-Box	2 USB, 1 RJ45, 2 GPIO, 1 Drehgeber, 2 IX-Ports, 1 Schnittstelle zum Drucker	
Unterstützte Codeformate	Code128, Data-Matrix, GS1-128, GS1(DB), Expanded Stacked, QR-Code, UPCA	
Druckergewicht	9,1 kg	
Kassetten-gewicht (ohne Farbbänder)	1,7 kg	
Vollständig elektrisch	✓ Keine Druckluftversorgung erforderlich	
Stromversorgung	Drucker allein: 48 V, 6,3 A, 300 W Drucker mit Interface-Box: 100 bis 240 VAC, 50/60 Hz	
Betriebstemperatur/Luftfeuchtigkeit	5 bis 40 °C / 10 bis 90 % rel. Feuchte	
Schutzart	IP55 bei Installation der Washdown-Kassette (nicht im Betrieb)	
Farbband-Sparmodi	Economy, Rückzug, Druckspalten	Economy, Rückzug, Druckspalten, Stopp (zwischen den Drucken)
Protokoll (OEM-Integration)	Dynamark	
Tablet-Konnektivität	Über WLAN-Dongle	
PC-Konnektivität	Über Ethernet-Kabel	
TouchPanel6 (optionale Benutzeroberfläche)	10,1-Zoll-Touchscreen Mehrsprachige Unterstützung ✓	
Montagehalterungen (optional)	Komplettes Sortiment an Montagehalterungen für Ihre Anforderungen	

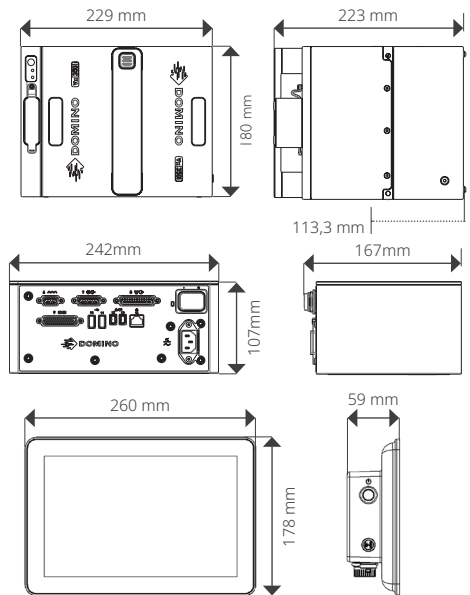

SPRECHEN SIE MIT EINEM EXPERTEN

- +49 6134 250 405
- verkauf@domino-deutschland.de
- www.domino-deutschland.de

KONTAKTIEREN SIE UNS