

# Mx350i-DW

Sistema de etiquetado compacto, rentable y sin aire

La **Mx350i-DW**, la solución de etiquetado más pequeña de la **Serie Mx**, ofrece un sistema de deslizamiento directo que satisface cualquier requisito de etiquetado sencillo. Proporciona un etiquetado rápido y preciso en envases o productos en movimiento sin necesidad de aire comprimido. Es un modelo rentable, aunque, en general, mantiene el diseño limpio y la flexibilidad que caracteriza al resto de la gama de sistemas de impresión y aplicación de etiquetas de Domino.



## Fácil de integrar

- ◆ Las opciones de conectividad avanzada permiten la integración sencilla en los sistemas ERP, WMS y MES de la fábrica para ofrecer un funcionamiento fluido y una mayor productividad.
- ◆ La solución de impresión y aplicación de etiquetas **Mx350i-DW** tiene uno de los diseños más flexibles y optimizados del mercado y está disponible en versión de mano derecha e izquierda para poderse integrar sin esfuerzo en las líneas de producción existentes.



## Fácil de utilizar

- ◆ El sistema **Mx350i-DW** se ha diseñado para ofrecer facilidad de uso con una interfaz de usuario integrada y una pantalla táctil remota de 10" opcional que garantizan un funcionamiento sencillo.
- ◆ Su compacto diseño y sus funciones inteligentes minimizan el tiempo necesario para el cambio de materiales y el mantenimiento, con el fin de maximizar el tiempo de productividad.

## Fácil de adaptar

- ◆ La solución **Mx350i-DW** se ha creado para perdurar, por lo que promete una larga vida útil, al tiempo que su flexibilidad le permite adaptarse a cualquier necesidad de etiquetado sin tener que realizar costosas inversiones.
- ◆ El sistema es altamente configurable y ofrece una multitud de opciones que permiten perfeccionar y simplificar los procesos de etiquetado.

[www.domino-spain.com](http://www.domino-spain.com)



# Una solución completa para todas las necesidades de etiquetado



Nuestros servicios están diseñados para proporcionarle información sobre el funcionamiento de sus equipos, lo que permite reducir el tiempo de inactividad y maximizar la eficiencia de la producción.

## Soporte operativo

Nuestros paquetes de garantía ampliada le permitirán contar con un servicio de asistencia de excelente calidad por parte de nuestros ingenieros, tanto en su propia planta como a distancia mediante realidad aumentada.

**SafeGuard** ayuda a garantizar que podamos estar a su lado cuando más nos necesite.

## Inspección automática de códigos

Asegúrese de que cada código que sale de su fábrica esté impreso y sea correcto, para que los operarios puedan ganar tiempo. Con la **Serie R**, la gama de sistemas de control de visión de Domino, puede automatizar la inspección de códigos para validar la presencia del código, su ubicación y su legibilidad.

## Gestión centralizada del etiquetado

**Domino Automation** se integra fácilmente en el proceso de fabricación y en los sistemas ERP/MES. Realiza cambios automáticos de manera segura y sencilla, lo que ayuda a reducir los residuos y fomenta las iniciativas de sostenibilidad al tiempo que se aumentan la productividad y la eficiencia.

## Producción inteligente

Reciba información operativa conectando la impresora a **Domino Cloud**. Vea paneles de análisis de la producción y reciba alertas de errores del sistema. **Domino Cloud** le proporciona la información que necesita para gestionar sus operaciones de forma más eficiente.



## Especificaciones técnicas del sistema **Mx350i-DW**

Modelo	Mx350i-DW4	Mx350i-DW6
Ancho de impresión	108 mm	162 mm
Tecnología de impresión	Transferencia térmica/térmica directa	
Resolución de impresión	12 puntos/mm (300 dpi)	
Variantes de impresoras	Mano izquierda o mano derecha	
Velocidad máxima de impresión	400 mm/s	250 mm/s
Distancia al producto	0 mm	
Movimiento del producto	Móvil	
Método de aplicación	Deslizamiento directo	
Posición de la etiqueta		
Anchura de etiqueta recomendada	25-110 mm	25-166 mm
Longitud de etiqueta recomendada	30-300 mm	
Longitud de rollo de etiquetas y de ribbon	Hasta 600 m	
Tensión de entrada	90-250 V CA 50/60 Hz	
Comunicaciones	4 x Ethernet, TCP/IP, 2 x USB-A, 1 x USB-B	
E/S (configurables)	12 entradas y 12 salidas	

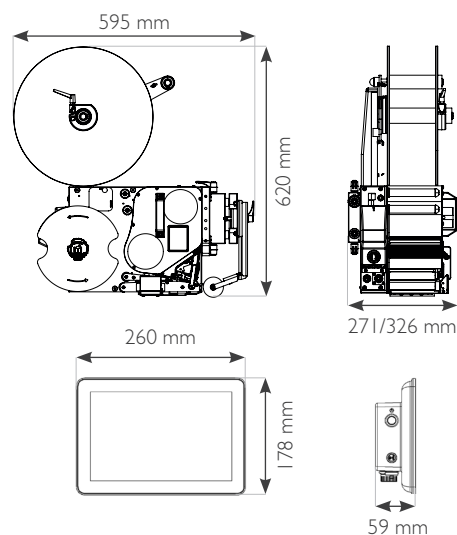

## HABLE CON UN EXPERTO

- 800.444.4512
- [solutions@domino-na.com](mailto:solutions@domino-na.com)
- [www.domino-na.com/contact](http://www.domino-na.com/contact)