

# Mx351i-eC

## Grensverleggende efficiëntie en innovatie

Met de **Mx351i-eC** hebben we een nieuwe benchmark voor print- en etiketteersystemen ontwikkeld, specifiek voor naadloze integratie in verpakkinglijnen in onder meer de farmaceutische en voedingsmiddelensectoren. Met behulp van een elektrische arm kan dit kleine, veelzijdige systeem op een efficiënte manier op meerdere zijden van een verpakking etiketteren, zelfs rond de hoeken. Het systeem verlaagt het energieverbruik en de hoeveelheid benodigde perslucht aanzienlijk – allemaal met het extra voordeel van geavanceerde verbindingsmogelijkheden.



### Makkelijke integratie

- ◆ De compacte **Mx351i-eC** verbruikt 80% minder energie en 90% minder perslucht dan gemiddelde systemen en kan naadloos in verpakkinglijnen worden geïntegreerd.
- ◆ Bovendien maken de geavanceerde verbindingsmogelijkheden van de **Mx351i-eC** naadloze integratie in de ERP-, WMS- en MES-systemen van uw fabriek mogelijk, met als resultaat een geoptimaliseerde gegevensstroom en verbeterde operationele efficiëntie.



### Gebruiksvriendelijk

- ◆ De **Mx351i-eC** is gebruiksvriendelijk. Hij heeft een geïntegreerde gebruikersinterface (UI) en een optioneel extern touchscreen van 10 inch voor makkelijke bediening.
- ◆ Verbind uw printer met **Domino Cloud** voor realtime operationele inzichten, met dashboards waarmee u over productieanalyses beschikt, waarschuwingen voor systeemstoringen ontvangt en uw werkzaamheden kunt stroomlijnen.

### Eenvoudig aan te passen

- ◆ De **Mx351i-eC** heeft veel aanpassingsmogelijkheden met de flexibiliteit om één of twee etiketten op de boven-, voor-, achter- of zijkant van een verpakking te plaatsen. U kunt zelfs rond hoeken etiketteren om aan precieze specificaties te voldoen.
- ◆ Met innovatieve instellingen en opties is dit systeem ideaal voor een groot aantal toepassingen; u past het eenvoudig aan verschillende etiketteervereisten aan als uw productie verandert.

[www.dominobenelux.com](http://www.dominobenelux.com)



# Een complete oplossing voor alle etiketteerbehoeften



Onze services zijn ontworpen om operationele inzichten te geven, zodat u downtime vermindert en uw productie-efficiëntie maximaliseert

## Operationele ondersteuning

Onze pakketten met uitgebreide garantie bieden hoogwaardige assistentie op locatie en AR-begeleiding op afstand van onze engineers. Dankzij **SafeGuard** kunt u op onze ondersteuning rekenen wanneer u ons het meest nodig heeft.

## Automatische code-inspectie

Zorg ervoor dat elke code die uw fabriek verlaat aanwezig en correct is en maak operatortijd vrij. Met de **R-Serie**, Domino's vision inspectiesystemen, kunt u uw code-inspectie automatiseren om de aanwezigheid, plaatsing en leesbaarheid van codes te valideren.

## Centraal etikettenbeheer

**Domino Automation** kan eenvoudig in uw productieproces en uw ERP/ MES-systemen worden geïntegreerd. Maakt veilig en eenvoudig automatisch wisselen mogelijk om verspilling tegen te gaan, duurzaamheidsinitiatieven te stimuleren en tegelijkertijd de productiviteit en efficiëntie te verhogen.

## Slimme productie

Krijg operationeel inzicht door uw printer te verbinden met de **Domino Cloud**. Beschik over dashboards voor productieanalyse en ontvang waarschuwingen bij systeemfouten. **Domino Cloud** biedt u de informatie die u nodig heeft om uw activiteiten efficiënter uit te voeren.

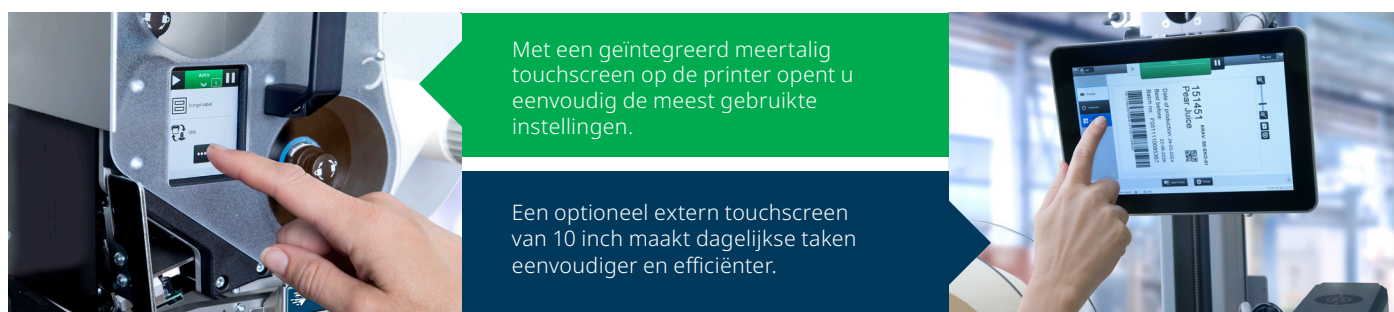

Met een geïntegreerd meertalig touchscreen op de printer opent u eenvoudig de meest gebruikte instellingen.

Een optioneel extern touchscreen van 10 inch maakt dagelijkse taken eenvoudiger en efficiënter.

## Technische specificaties Mx351i-eC

Model	Mx351i-eC.D4
Printbreedte	4 inch (108 mm)
Printtechnologie	Thermo transfer/ direct thermisch
Printresolutie	12 dots/ mm (300 dpi)
Printervarianten	Links of rechts
Max. printsnelheid	400 mm/ s
Afstand tot product	200 mm
Productbeweging	Stilstaand
Etikettermethode	Wipe met elektrische arm
Etiketpositie(s)	
Aanbevolen etiketbreedte	25-110 mm
Aanbevolen etiketlengte	50-254 mm
Lengte etiket- en lintrol	Tot 600 m
Ingangsspanning	90-250 VAC 50/60 Hz
Communicatie	4x Ethernet, TCP/IP, 2x USB-A, 1x USB-B
I/Os (configureerbaar)	12 ingangen en 12 uitgangen
TouchPanel 6 (optionele gebruikersinterface (UI))	Touchscreen van 10,1 inch Meertalige ondersteuning ✓

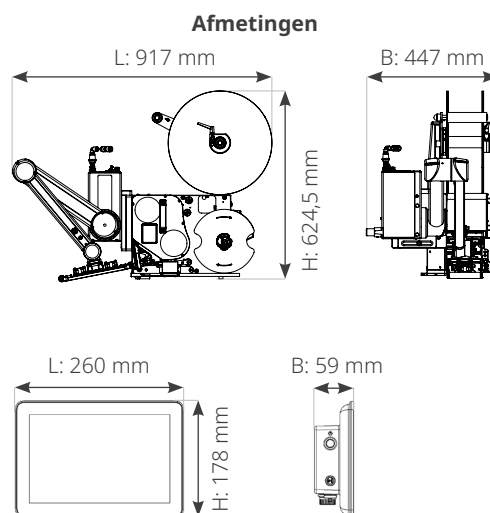

**PRAAT MET EEN EXPERT**

✉ [info@dominobenelux.com](mailto:info@dominobenelux.com)