

Mx350i-eP

Laat de wereld draaien

Palletetikettering is de hoeksteen van gestroomlijnde logistiek en bevordert efficiëntie, nauwkeurigheid en het vertrouwen in de leveringsketen. Met de **Mx350i-eP** zorgt u dat uw organisatie naadloos werkt en het logistieke proces optimaal verloopt. Breng uw bedrijf naar een hoger niveau met een slimmer, veiliger en compacter palletetiketteersysteem in uw fabriek of magazijn.

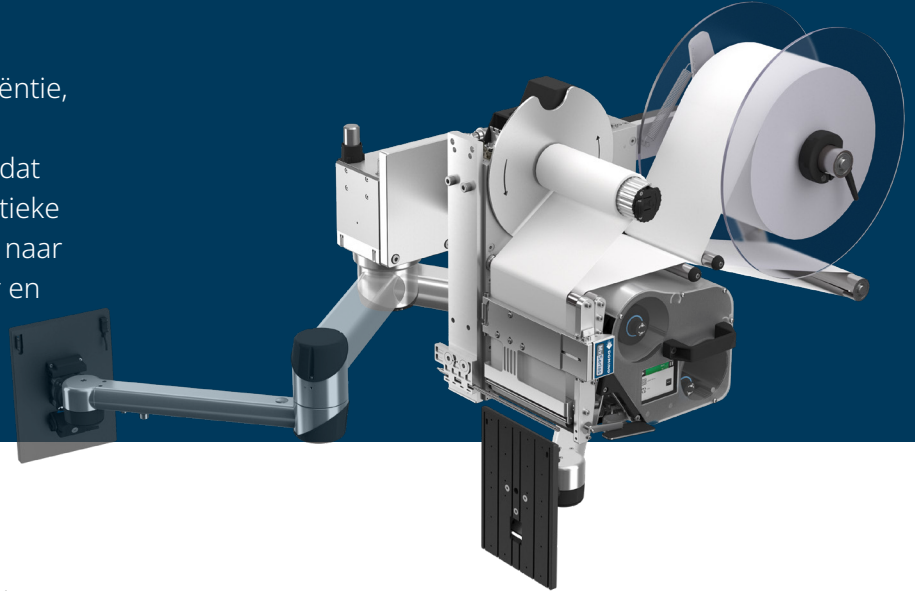

Gebouwd voor efficiëntie

- ◆ De **Mx350i-eP** is energie-efficiënt, verbruikt minder perslucht en heeft compacte afmetingen. Dit snelle en efficiënte systeem kan naadloos in uw productielijnen worden geïntegreerd.
- ◆ Bovendien maken de geavanceerde verbindingsmogelijkheden van de **Mx350i-eP** naadloze integratie in de ERP-, WMS- en MES-systemen mogelijk, met als resultaat een gestroomlijnde gegevensstroom en verbeterde efficiëntie van de leveringsketen.



Gebouwd voor veiligheid

- ◆ De **Mx350i-eP** heeft een veilige werking en is een gebruikersvriendelijke oplossing met veilige, eenvoudige toegang tot dagelijkse werkzaamheden.
- ◆ Het palletetiketteersysteem heeft ingebouwde functies, zoals de armbotsingsdetectie, en een ontwerp dat beknelling voorkomt. Daarmee voldoet dit systeem aan de vereisten voor installatie zonder dat beschermingsvoorzieningen nodig zijn.

Gebouwd voor flexibiliteit

- ◆ Het systeem heeft vier etiketteerpatronen die in verschillende configuraties kunnen worden gecombineerd. De flexibele elektrische arm maakt het systeem nog veelzijdiger.
- ◆ De **Mx350i-eP** heeft goede aanpassingsmogelijkheden voor het aanbrengen van één tot vier etiketten op hele of halve pallets. Het ondersteunt ook het etiketteren van deelpallets, waarbij etiketten gecontroleerd en handig manueel kunnen worden opgepakt.

www.dominobenelux.com

Domino. Do more.



Een complete oplossing voor alle etiketteerbehoeften



Onze services zijn ontworpen om operationele inzichten te geven, zodat u downtime vermindert en uw productie-efficiëntie maximaliseert

Operationele ondersteuning

Onze pakketten met uitgebreide garantie bieden hoogwaardige assistentie op locatie en AR-begeleiding op afstand van onze engineers. Dankzij **SafeGuard** kunt u op onze ondersteuning rekenen wanneer u ons het meest nodig heeft.

Codeverificatie

Als het etiket op de pallet is aangebracht, scant en verifieert de geïntegreerde camera automatisch of de 1D- of 2D-barcode goed leesbaar is. Zo weet u zeker dat elke pallet die uw faciliteit verlaat een correct en duidelijk zichtbaar etiket heeft.

Centraal etikettenbeheer

Domino Automation kan eenvoudig in uw productieproces en uw ERP/ MES-systemen worden geïntegreerd. Maakt veilig en eenvoudig automatisch wisselen mogelijk om verspilling tegen te gaan, duurzaamheidsinitiatieven te stimuleren en tegelijkertijd de productiviteit en efficiëntie te verhogen.

Slimme productie

Krijg operationeel inzicht door uw printer te verbinden met de **Domino Cloud**. Beschik over dashboards voor productieanalyse en ontvang waarschuwingen bij systeemfouten. **Domino Cloud** biedt u de informatie die u nodig heeft om uw activiteiten efficiënter uit te voeren.

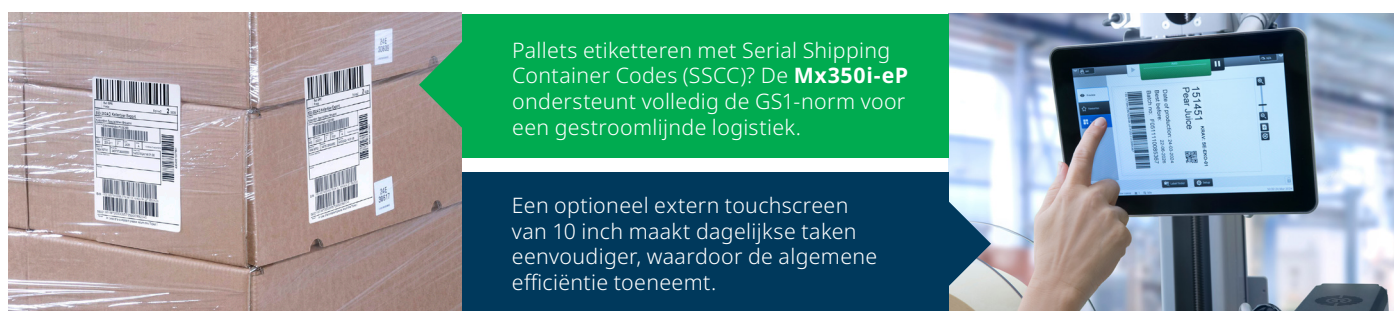

Technische specificaties **Mx350i-eP**

Model	Mx350i-eP6
Printbreedte	6 inch (162 mm)
Printtechnologie	Thermo transfer/ direct thermisch
Printresolutie	12 dots/ mm (300 dpi)
Printervarianten	Links of rechts
Max. printsnelheid	250 mm/ s
Hoogste gereg. cyclussnelheid	10 etiketten per minuut
Maximale slaglengte	600 mm
Productbeweging	Stilstaand
Etiketteermethode	Stempelen met elektrische flexibele arm
Etiketpositie	ondersteunt 4 (8) verschillende aanbrengpatronen 
Aanbevolen etiketbreedte	25-150 mm
Aanbevolen etiketlengte	15-210 mm
Lengte etiket- en lintrol	Tot 600 m
Ingangsspanning	90-250 VAC 50/60 Hz
Communicatie	4x Ethernet, TCP/IP, 2x USB-A, 1x USB-B
I/Os (configureerbaar)	12 ingangen en 12 uitgangen
TouchPanel 6 (optionele gebruikersinterface (UI))	Touchscreen van 10,1 inch Meertalige ondersteuning ✓

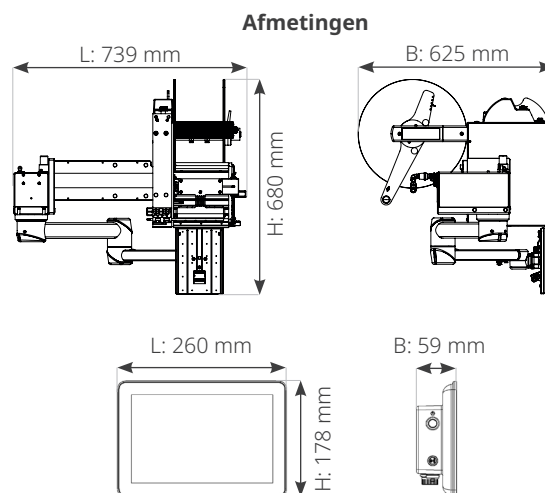

PRAAT MET EEN EXPERT

✉ info@dominobenelux.com