

Mx350i-eP

让世界运转不息

托盘贴标是精简物流的基石,可提升整个供应链的效率、精准度和信任度。**Mx350i-eP**助力您的企业实现操作的无缝衔接,全面释放物流潜能。为您的工厂或仓库配备更智能、更安全、更小巧的托盘贴标解决方案,使您的业务更上一层楼。

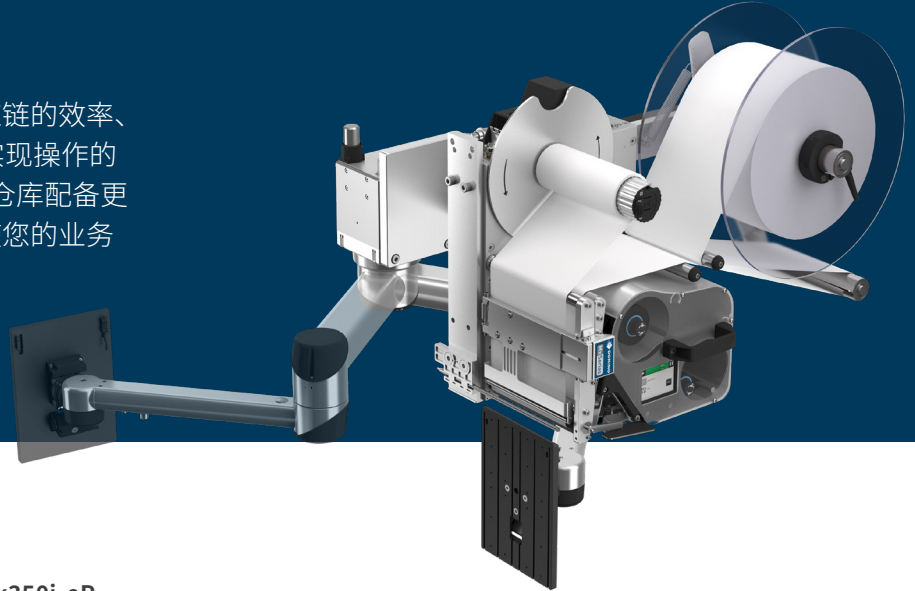

为高效而设计

- ◆ 凭借卓越的节能效率、低耗气量以及紧凑的结构, **Mx350i-eP** 可无缝集成到生产线上,在快速高效运行的同时支持客户的可持续性目标。
- ◆ **Mx350i-eP** 先进的连接技术确保其可与ERP、WMS、MES等系统无缝集成,优化数据流通并提升供应链效率。



为安全而设计

- ◆ **Mx350i-eP** 的设计注重安全性,为操作员提供了友好易用的解决方案,从而确保日常操作的安全便捷。
- ◆ 凭借其内置的臂部碰撞检测等功能以及消除夹压风险的设计,该款托盘贴标机完全符合安装要求,无需额外防护措施。

为灵活而设计

- ◆ 该设备具备四种可自由组合的贴标模式,并配有灵活的电动机械臂,提升了系统的多功能性。
- ◆ **Mx350i-eP** 具有出色的适应性,能够在全托盘或半托盘上实现一到四个标签的灵活贴标。同时,它还支持部分托盘贴标,且具备便捷可控的手动标签拾取功能。

www.domino.com.cn



满足所有贴标需求的完整解决方案



我们的服务旨在为您提供运营洞见，帮助您减少产线停运和提升生产效率

运营支持

我们的延保套装提供高质量的现场协助，并且我们的工程师还可以通过增强现实技术进行远程指导。**SafeGuard**帮助确保我们可随时为您解决燃眉之急。

标识验证

在托盘贴上标签之后，内置摄像头会自动扫描并验证一维码或二维码的可读性，从而确保从您工厂运出的每个托盘都贴有准确无误且清晰可见的标签。

中央标签管理

Domino Automation可轻松集成到您的制造流程以及ERP/MES系统中，安全简单地完成自动切换，帮助您减少废弃物，推动可持续发展计划，提高生产力和效率。

智能生产

打印机可连接到**多米诺智能平台 (Domino Cloud)**，为您提供运营洞见。获得生产分析界面并接收系统错误提醒。**多米诺智能平台 (Domino Cloud)** 为客户提供所需信息，从而实现更高效的生产运营。

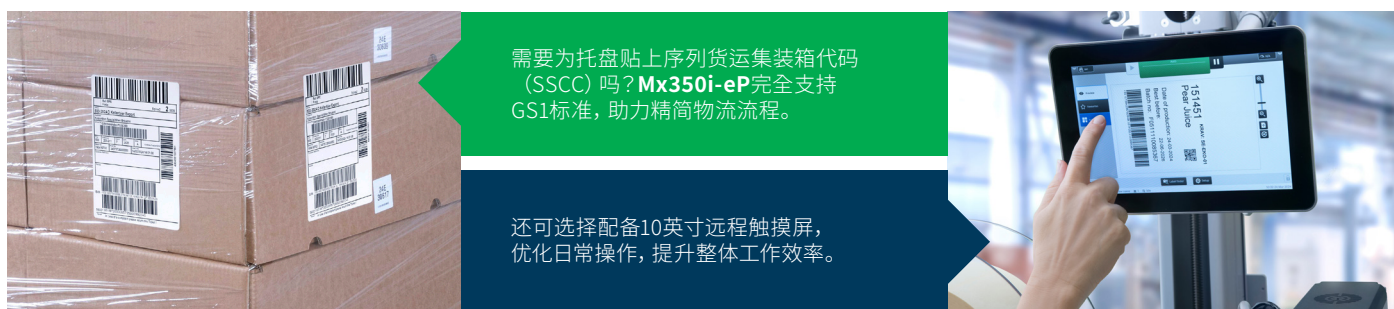

技术规格 Mx350i-eP

型号	Mx350i-eP6
打印宽度	6英寸 (162mm)
打印技术	热转印/热敏式
打印分辨率	12点/毫米 (300dpi)
打印机类型	左手机或右手机
最高打印速度	250毫米/秒
最高推荐循环速度	每分钟10个标签
最大行程长度	600毫米
产品运动	静止
贴标方式	电动灵活机械臂推压
标签位置	支持4种 (8种) 不同的贴标模式 
推荐标签宽度	25-150毫米
推荐标签长度	15-210毫米
标签和色带卷长度	最大600米
输入电压	90-250VAC 50/60Hz
通信	4个以太网口、TCP/IP、2个USB-A、1个USB-B
I/O接口 (可配制)	12个输入与12个输出
TouchPanel 6 (可选用户界面)	10.1英寸触摸屏 多语言支持 ✓

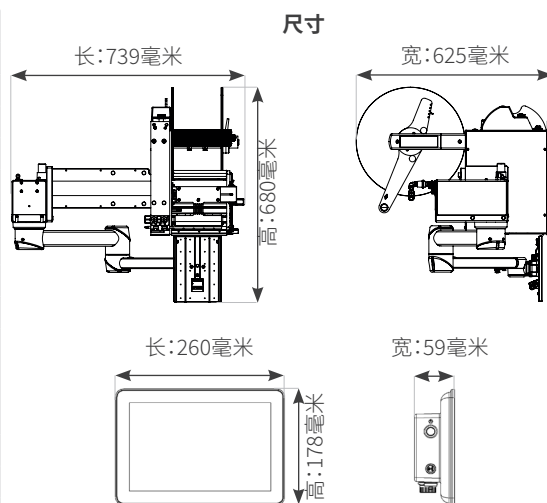

与专家交流

- ☎ 400-821-6818
- ✉ marketing@domino.com.cn
- 🌐 www.domino.com.cn

联系我们