

Ax350i – 高质量灵活赋码技术

我们为客户提供各类标识方案。**Ax350i**连续式喷墨喷码机能够应用于不同的生产环境，为多种产品表面实现高质量标识。

Ax350i兼容工业4.0标准，与多米诺智能平台相连可实现远程诊断，并让客户全天候监测喷码机状态。大尺寸触摸屏界面提供简洁直观的用户体验。

Ax系列免维护墨路系统搭配多米诺**i-Pulse**喷头技术，使用多米诺精心开发的墨水，提供清晰、可读的文本、图形和条形码，同时确保合规性。



更大限度延长生产线正常运行时间

- ◆ 凭借灵活的模块化设计、密封的IP66电子区域防护、动态机载监测与控制，即使在严苛环境中也能轻松实现生产线集成和出色的赋码效果。
- ◆ 免日常维护。只需每年更换一次**iTechx**模块 (ITM)，每次更换仅需10分钟。
- ◆ 支持与ERP及MES系统集成，从而实现赋码自动化。连接多米诺智能平台即可远程获取喷码机状态及诊断信息。



i-Pulse喷头技术

- ◆ 喷头采用多米诺喷嘴密封技术，即使长时间停机，一键再启动依然稳定可靠。
- ◆ 在更高的9点阵分辨率下，以更快的喷印速度实现更理想的可读性（相对于传统的7点阵）。此外，通过优化墨滴成型可节省高达24%的墨水用量。
- ◆ 适合各种应用的喷头：适用于狭窄空间的90度角和可旋转喷头；适用于高强度环境的耐用、清洁圆形喷头；40微米和50微米喷嘴适用于喷印较小和精准的标识，而双喷嘴则可实现双倍速度。

始终如一的标识质量

- ◆ 多米诺提供一系列依照GMP（良好制造规范）生产的墨水，并符合全球食品包装法规要求。
- ◆ 即使面对较难处理的材或需经过严苛的后处理工序，多米诺墨水依然具备持久附着力、耐光性和高对比度。
- ◆ 更环保的墨水选择，更低的墨水消耗，优化的包装和全耗尽的墨盒设计，可有效减少浪费，更加环保。

www.domino.com.cn



全面解决方案



我们的服务旨在为您提供运营保障与支持，助力于进一步减少停机时间，并更大程度提高生产效率。

技术支持

多米诺技术服务团队提供高质量的现场技术支持，并且我们的工程师还可以对您现场的技术问题进行远程指导，为您解决燃眉之急。

自动标识检查

确保所有产品在出厂时的可靠赋码，从而减少人工检查时间。多米诺R系列视觉控制系统可以自动检查标识是否存在，并验证标识的位置与可读性。

标识管理软件

使用多米诺快构 (QuickDesign) 软件可更大程度减少人工错误。集中化控制您的标识设备并简化标签切换。快构 (QuickDesign) 使用标准通信协议，并且可以集成到现有的ERP系统中。

智能生产

可连接到多米诺智能平台，为您提供运营保障与支持。获得生产分析界面并远程获取喷码机报警。多米诺智能平台为客户提供所需信息，从而实现更高的生产效率。

技术规格Ax350i

喷码规格				
喷嘴尺寸	40微米	50微米	60微米	75微米
速度 - 1行, 5个点阵字高 (米/秒) *	5.3	5.9	7.1	6.8
墨点尺寸 (毫米) **	0.23	0.26	0.31	0.4
喷码高度 (单喷嘴)	最大32点/20毫米			
喷码高度 (双喷嘴)	最大64点/40毫米			
支持的标识格式	支持所有unicode文本以及图形、一维和二维码			
机器规格				
用户界面	10.4英寸 或 7英寸触摸屏			
导管长度	根据喷嘴尺寸可选3米、4米和6米			
喷头类型	标准喷头、H90、V90、RS和双喷嘴			
软件	快得 (QuickStep) 3			
墨盒更换 (墨水和稀释剂)	自动防错识别; 20秒操作时间; 无需停止生产线			
免维护模块更换	预计10分钟内完成; 需要停机时更换			
免维护模块更换周期***	通常12个月			
材质与防护等级	304不锈钢, IP55机箱, IP66电子区域防护			
耗材				
墨水种类	多种黑色、白色和彩色墨水, 包括适用于食品包装、蛋壳、蒸煮变色、工业、UV荧光的品类			
墨水盒容量	825毫升 (染料) / 555毫升 (颜料)			
稀释剂盒容量	1200毫升			
可选硬件组件****				
状态输出组件	4状态报警灯输出端口 (x1); 3状态报警输出端口 (x1)			
通讯功能通用组件	机箱USB 端口 (x1); 以太网RJ45端口 (x1)			
通讯功能扩展组件	机箱USB 端口 (x1); 控制端口 (x1); 触摸屏/以太网端口 (x1)			
RS232通讯功能组件	RS232端口 (x1)			
通用I/O组件	4路输入/4路输出端口 (x1)			
扩展I/O组件	12路输入/6路输出端口 (x1)			
可选功能组件****				
专业打印组件	扩展打印栅格; 信息分段喷码格式; 脚本引擎			
操作协助性能组件	信息模板; 扫码选择喷码信息; 本地安全管理			
环保性能提升组件	最多可减少20%的稀释剂挥发; 优化喷头及墨路系统减少能耗			
线缆应用组件	线缆喷印专用界面, 可在生产过程中更快速切换; 信息创建更容易; 高速喷印模式			
用户权限管理组件	完整的安全管理功能可保护用户界面, 并根据个人用户登录提供可自定义的权限			

*引用的速度是按照以下每英寸字符数----75微米 = 8个字符, 60微米 = 10个字符。50微米和40微米 = 14个字符

墨点尺寸可能因耗材类型而异 *取决于墨水类型和ITM选择 ****可能因销售区域而异

Logo和二维码



多语言和混合字体

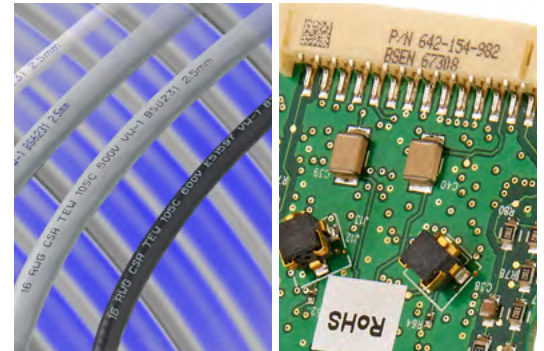

机身尺寸

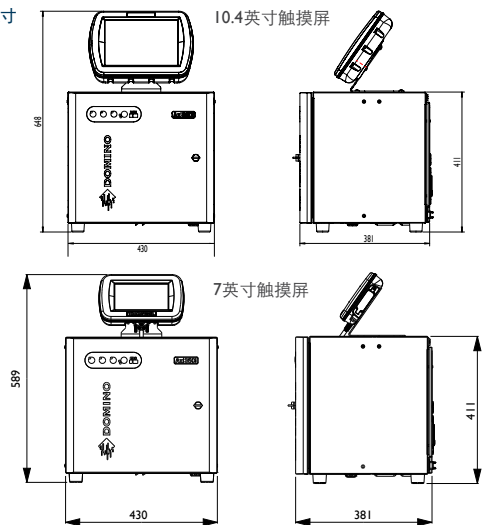

喷头尺寸

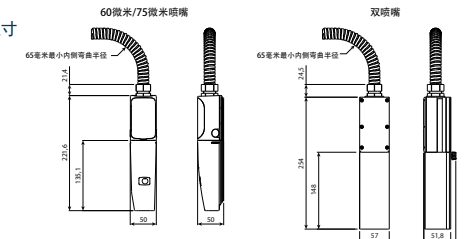

咨询热线: 021-50509999-2838

多米诺标识科技有限公司

上海浦东金桥出口加工区云桥路1150号 201206

传真: 021-50329901 E-mail: marketing@domino.com.cn

全国技术支持热线: 400-820-0205